

FMSL MOLLES LATERALS

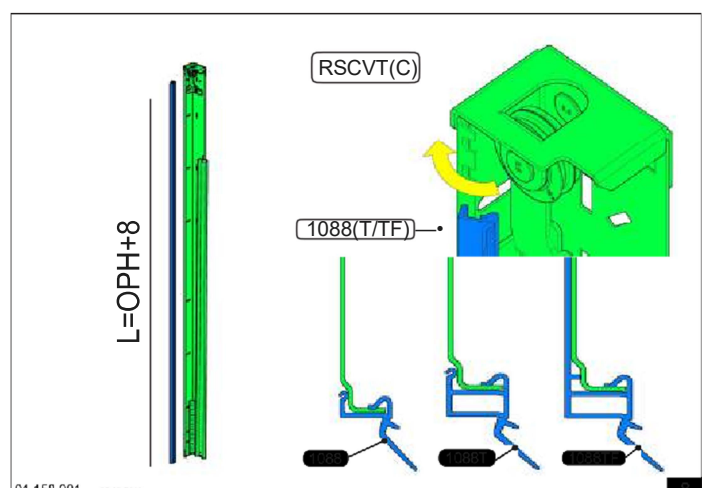

4.500mm x 2.500mm pes de 126kg.

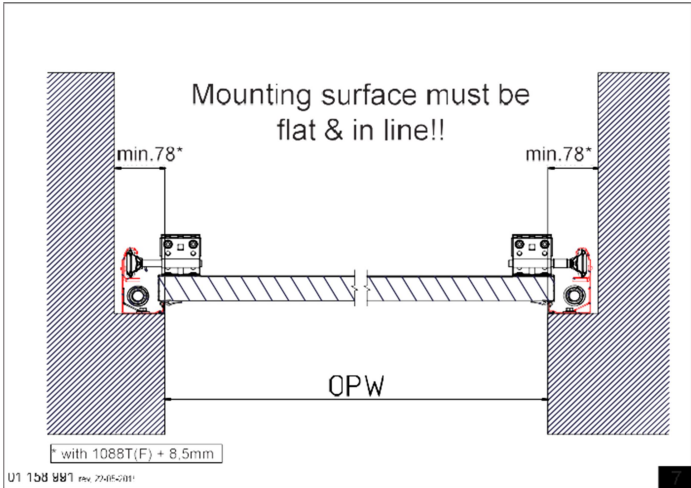

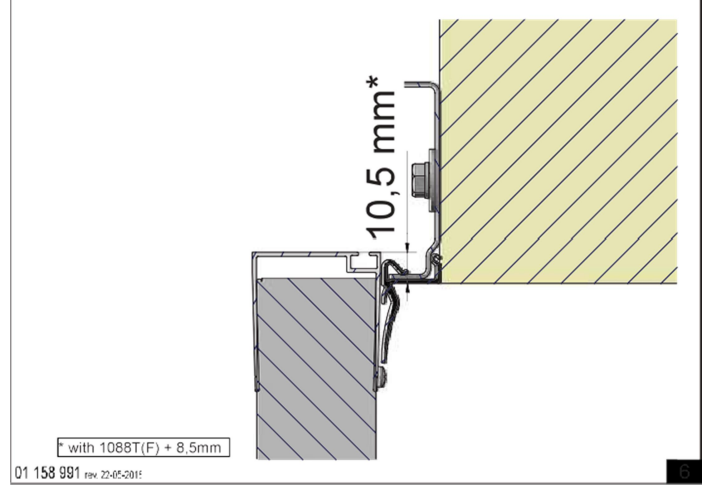
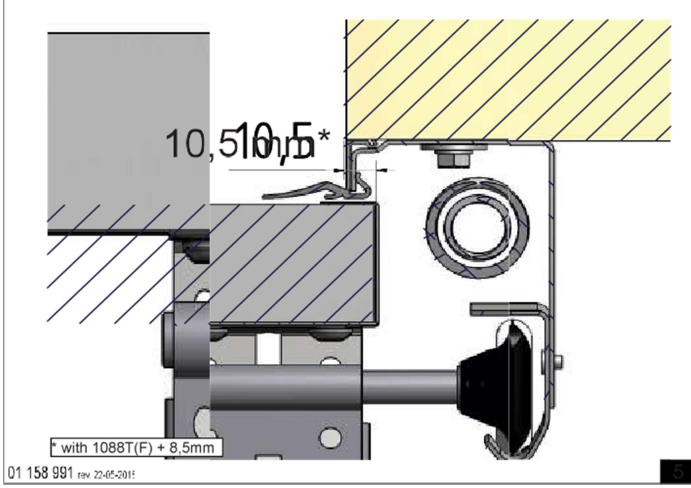
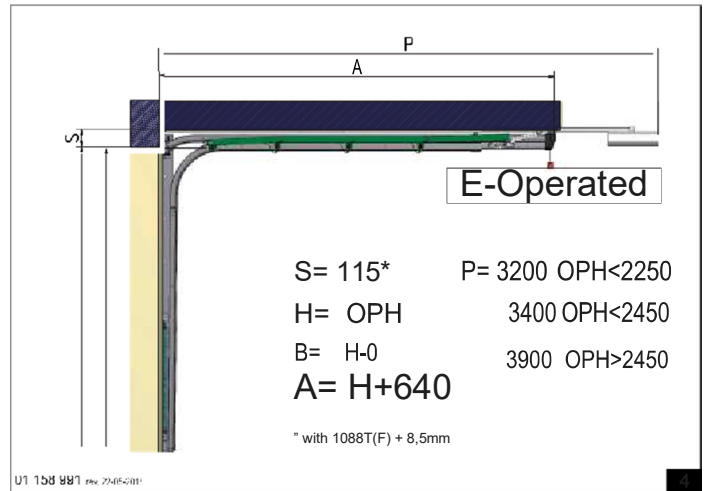
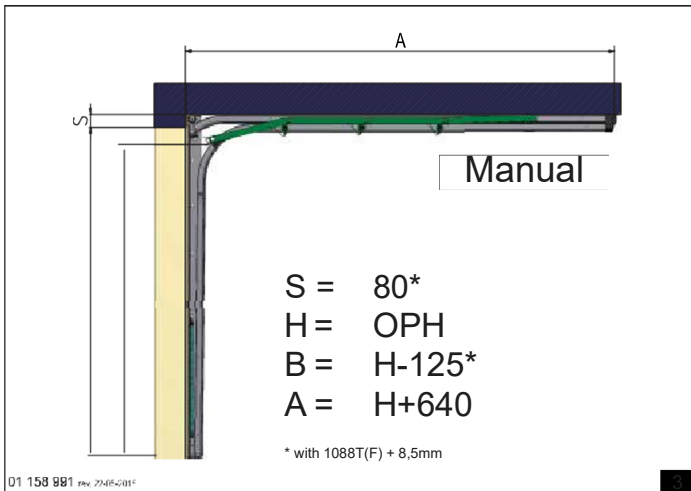
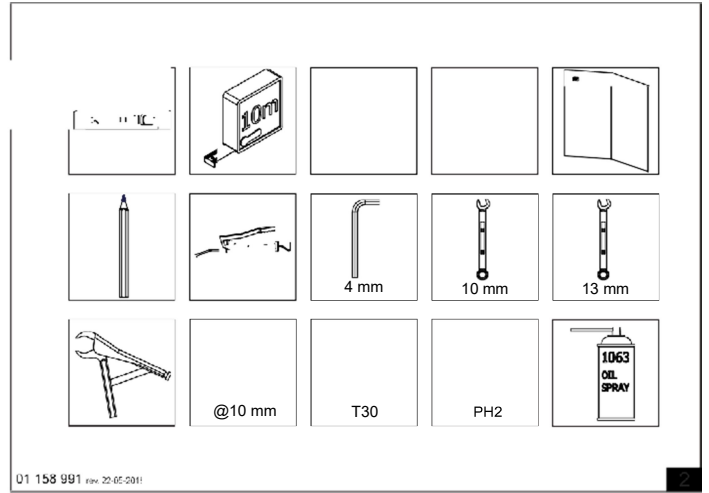
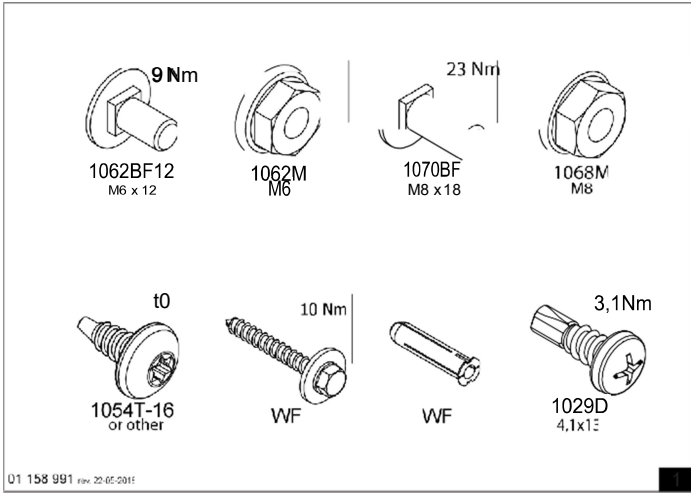

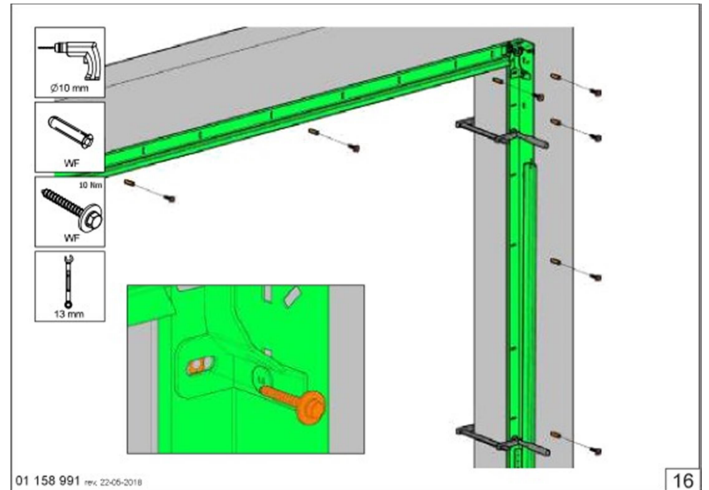
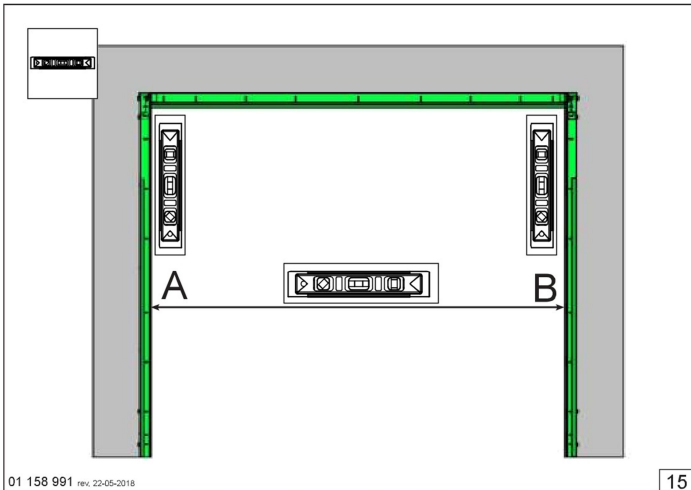
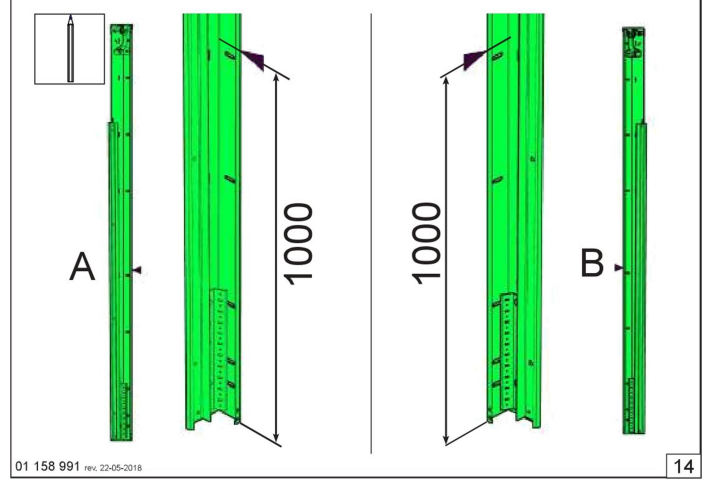
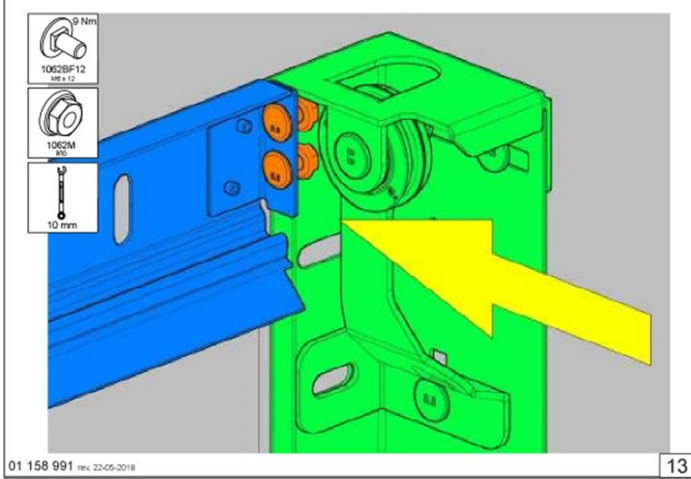
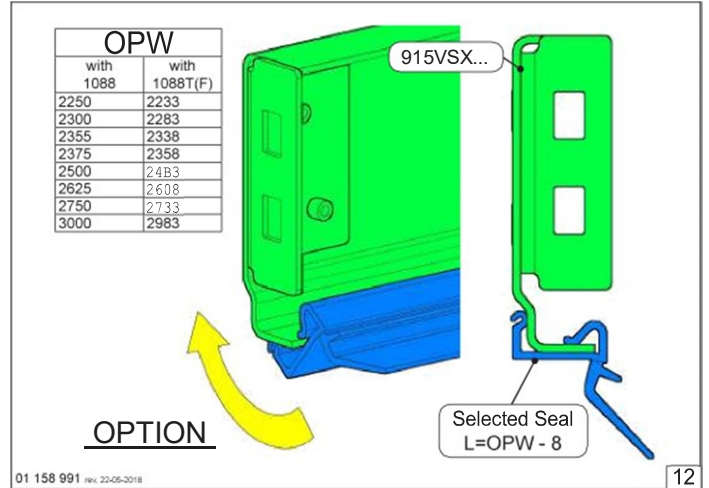
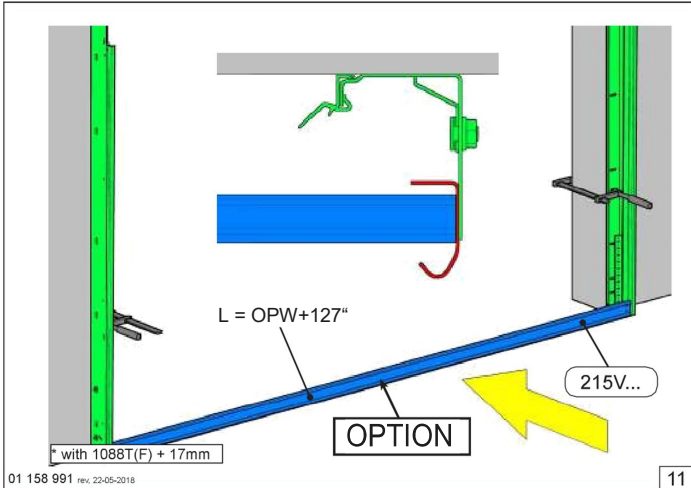
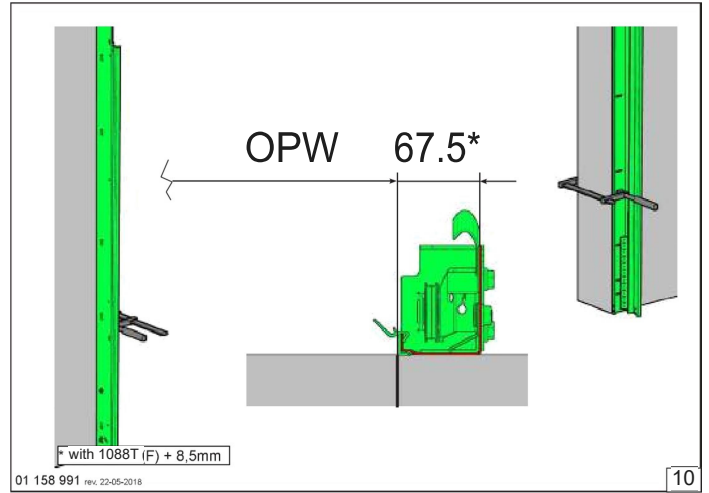
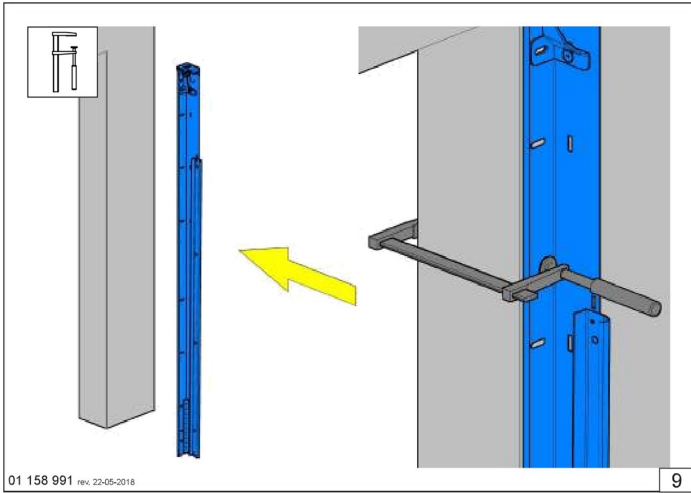

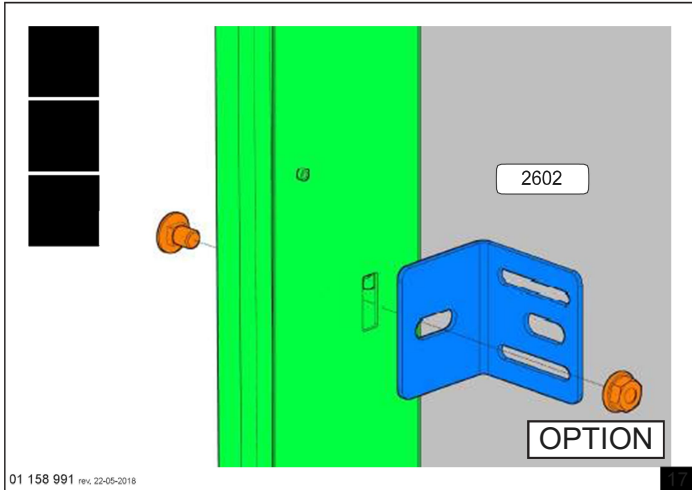

01 158 991 rev. 22-05-2018

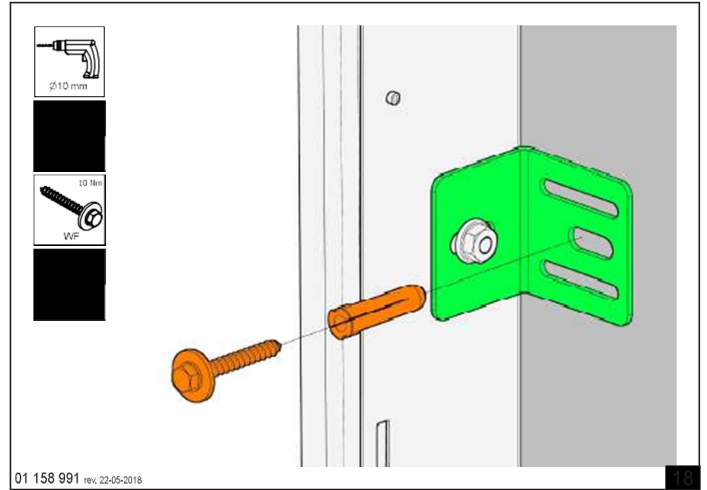

01 158 991 rev. 22-05-2018

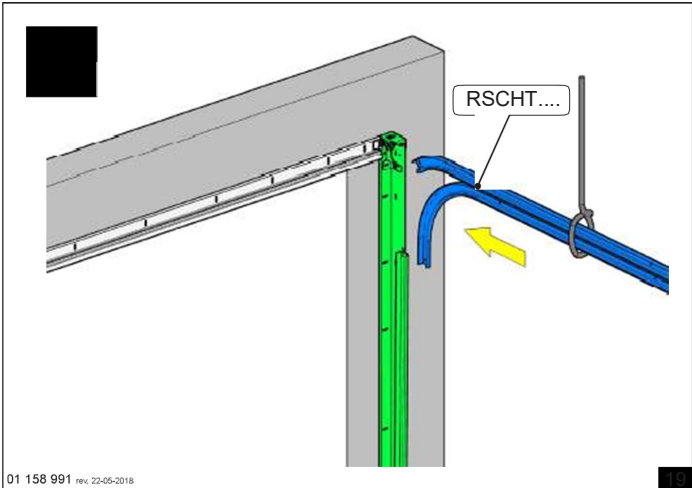

01 158 991 rev. 22-05-2018

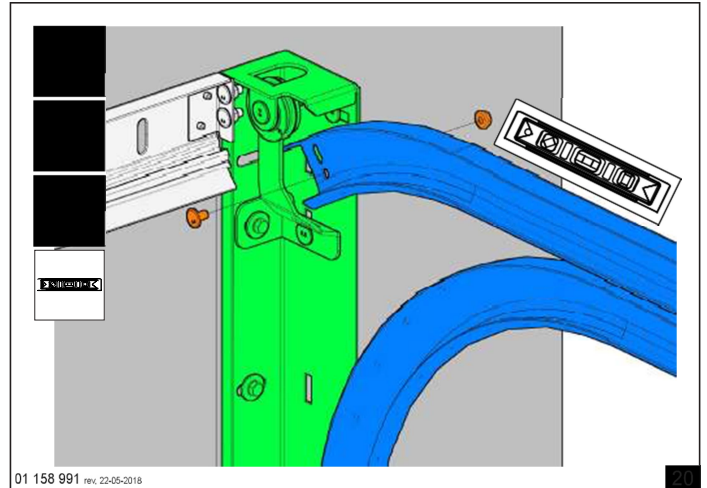

01 158 991 rev. 22-05-2018

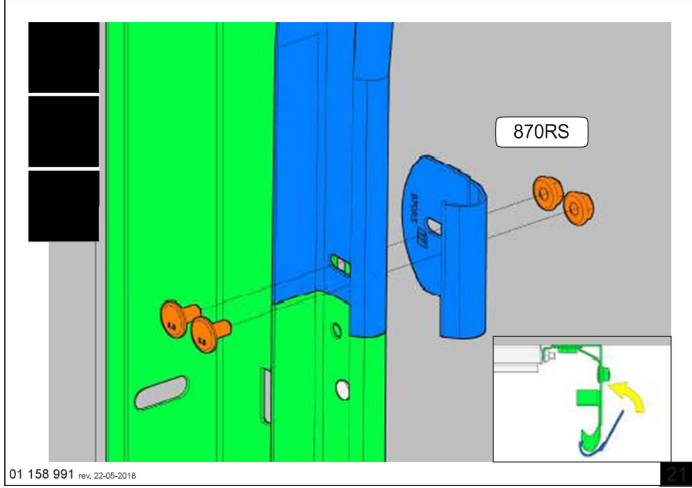

01 158 991 rev. 22-05-2018

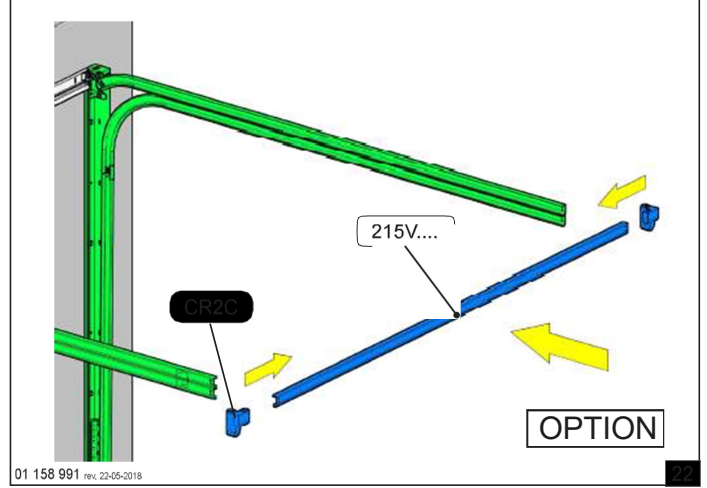

01 158 991 rev. 22-05-2018

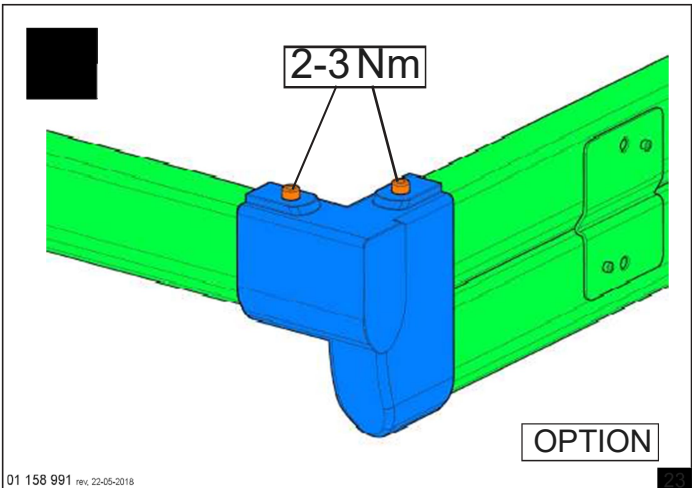

01 158 991 rev. 22-05-2018

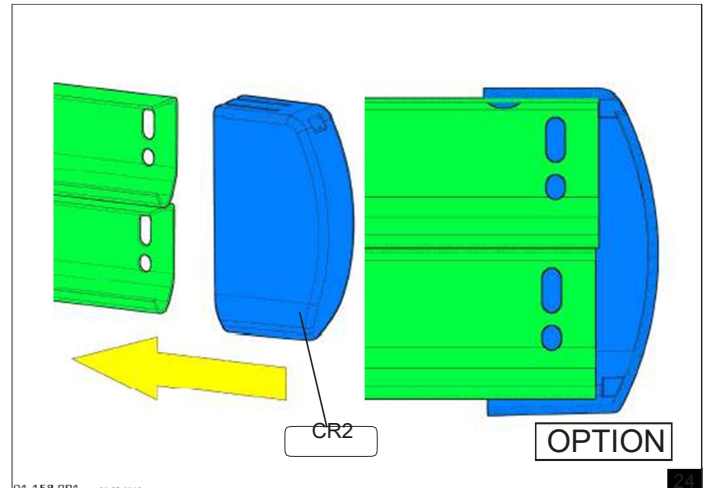

01 158 991 rev. 22-05-2018

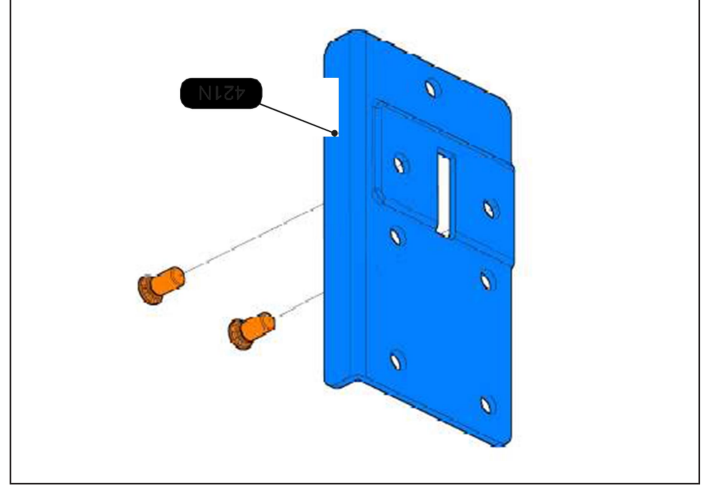
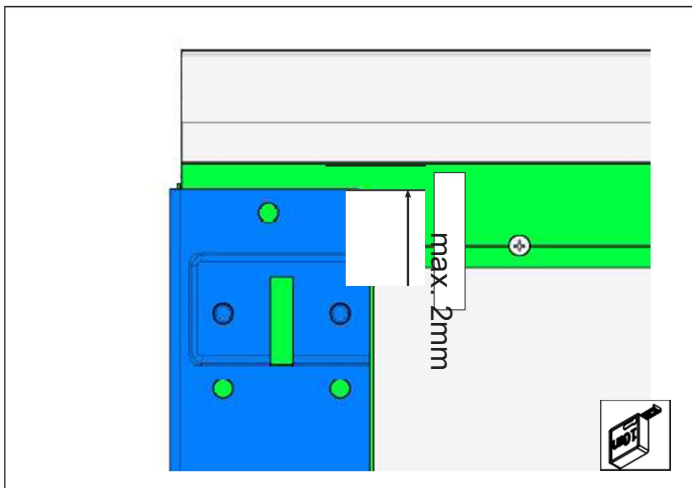
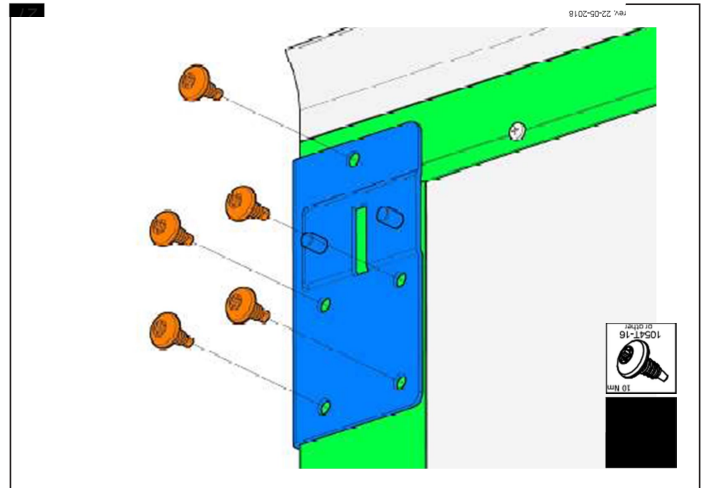
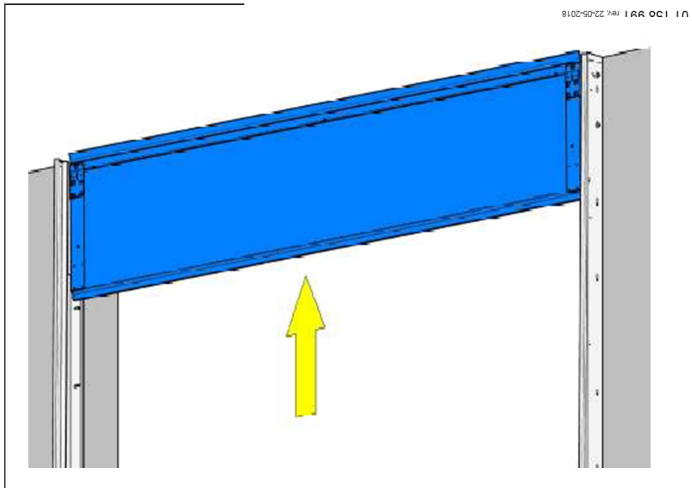
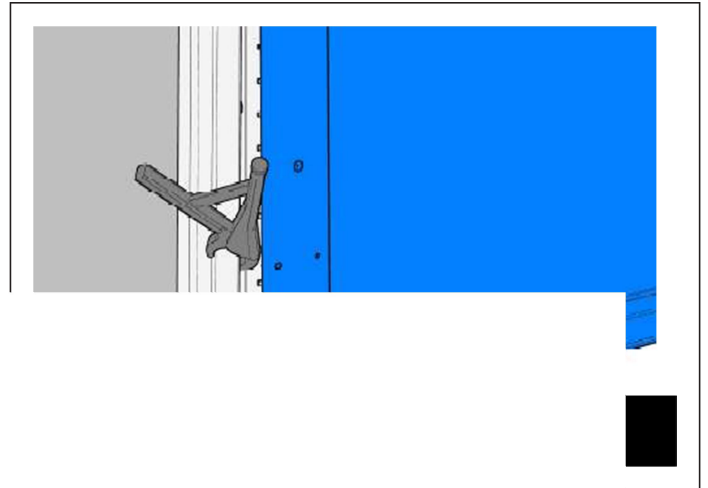
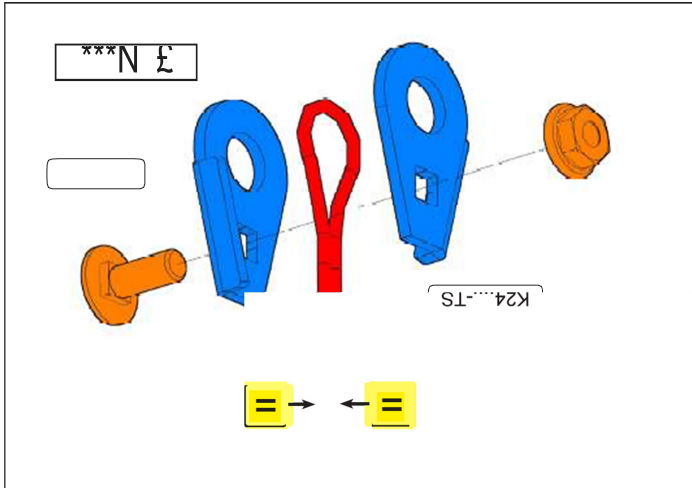
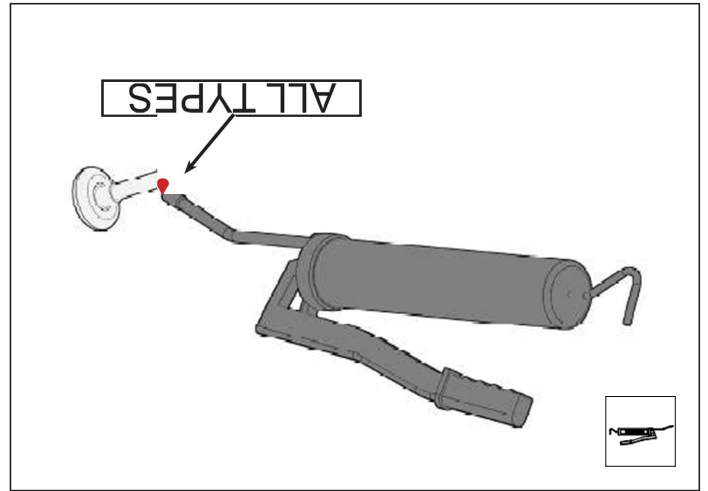
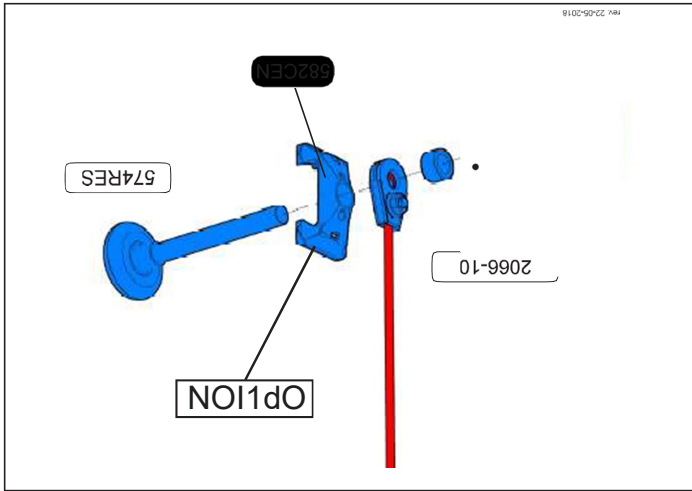

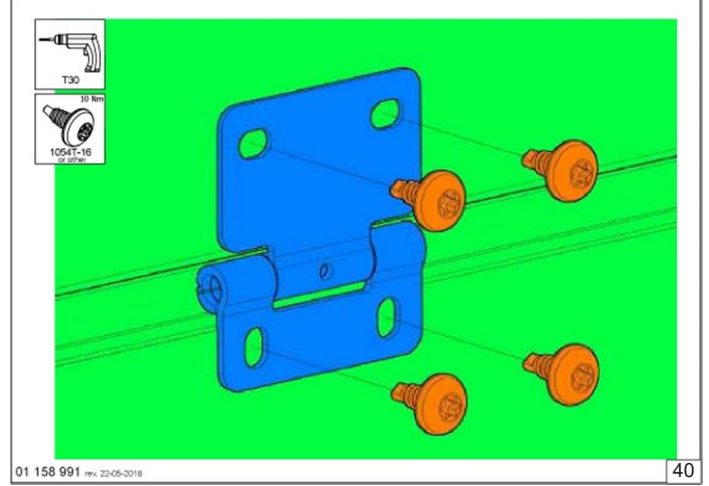
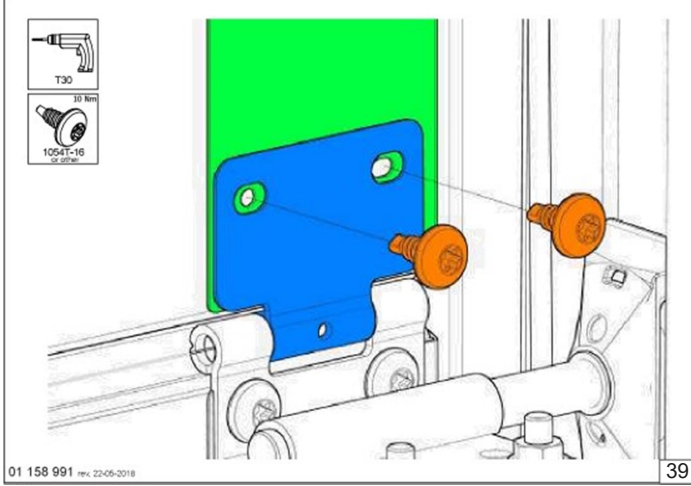
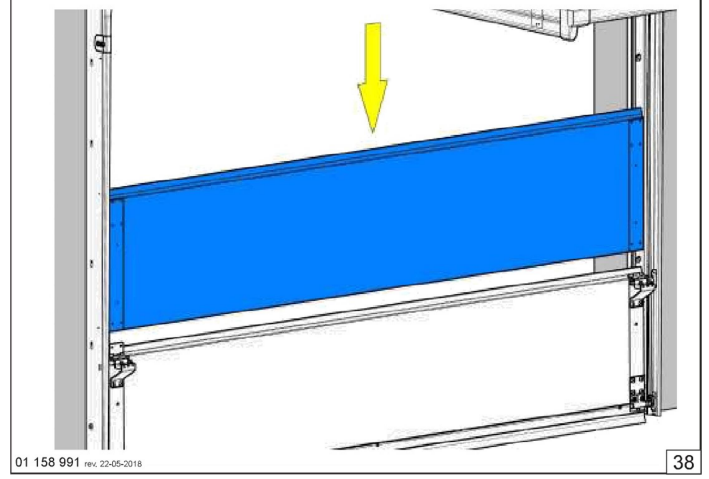
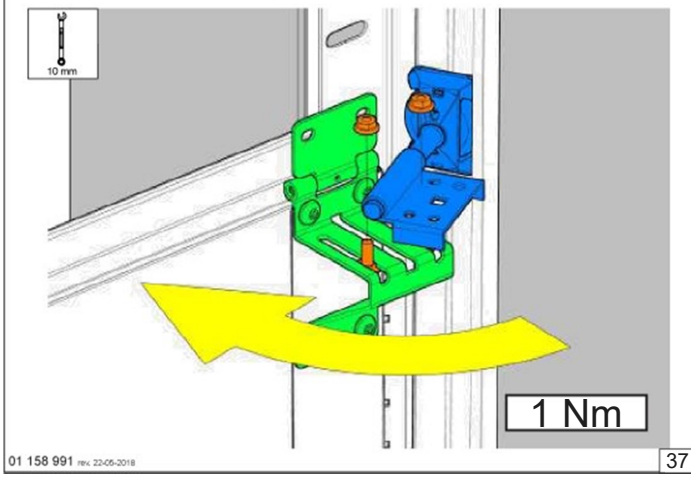
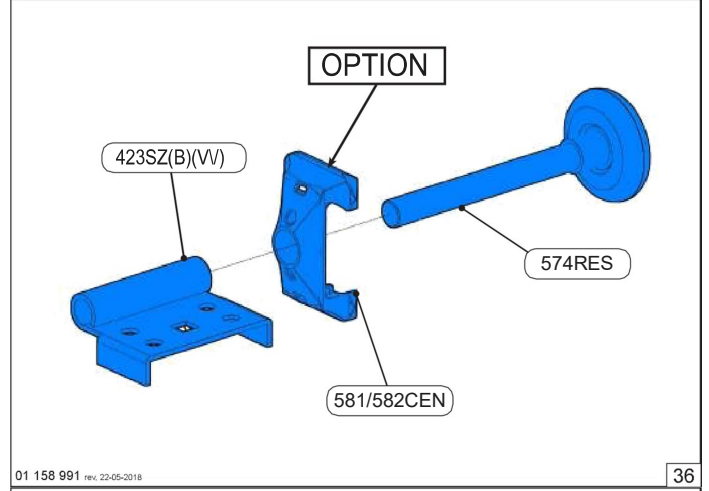
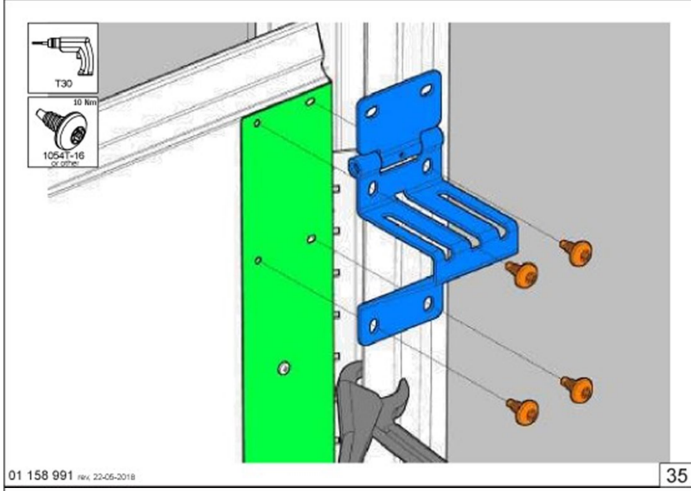
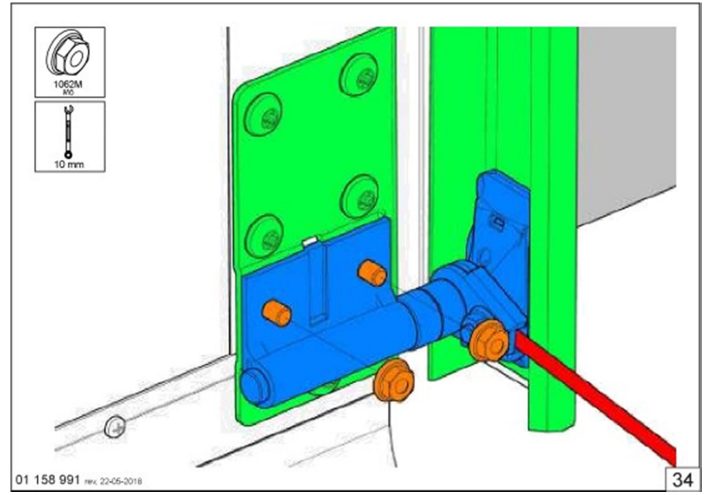
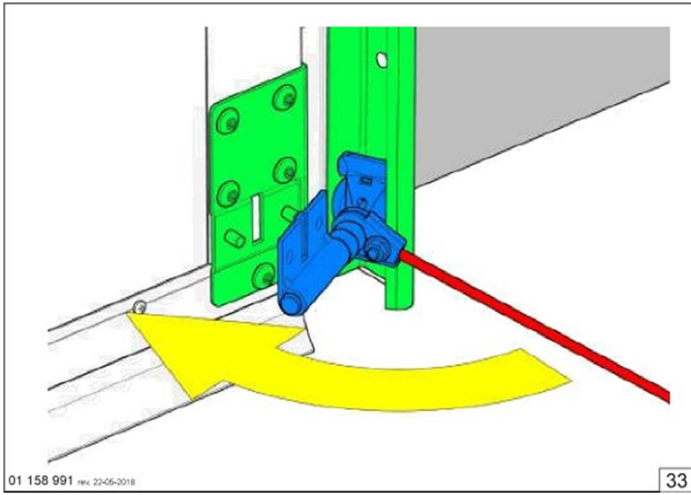

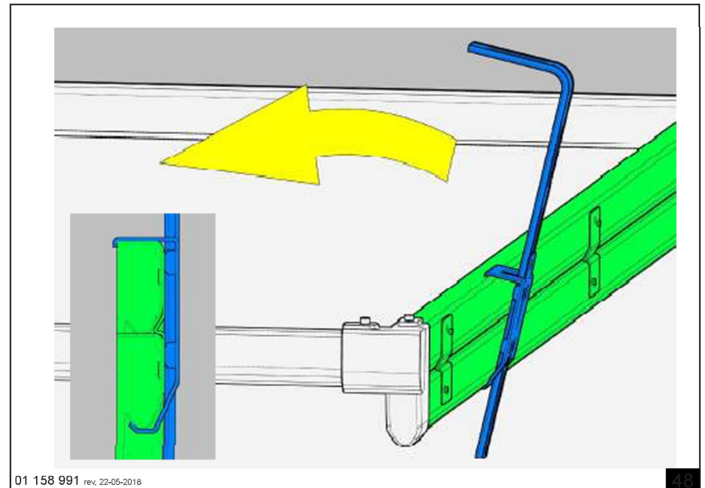
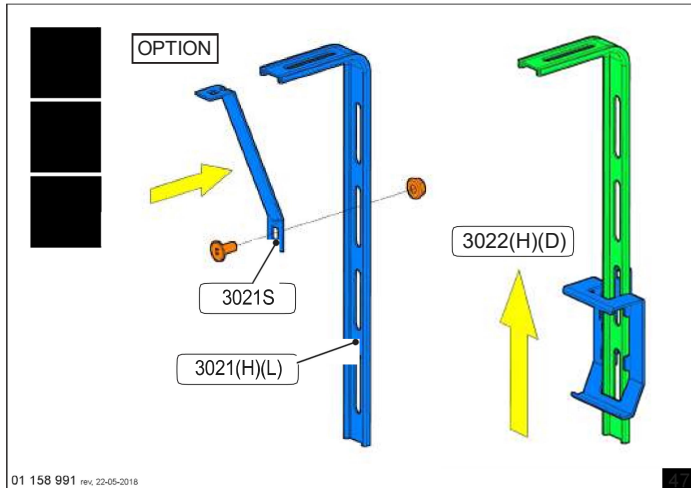
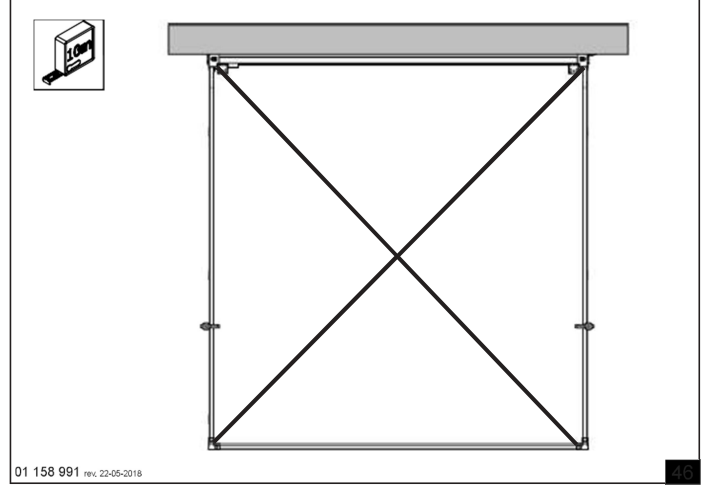
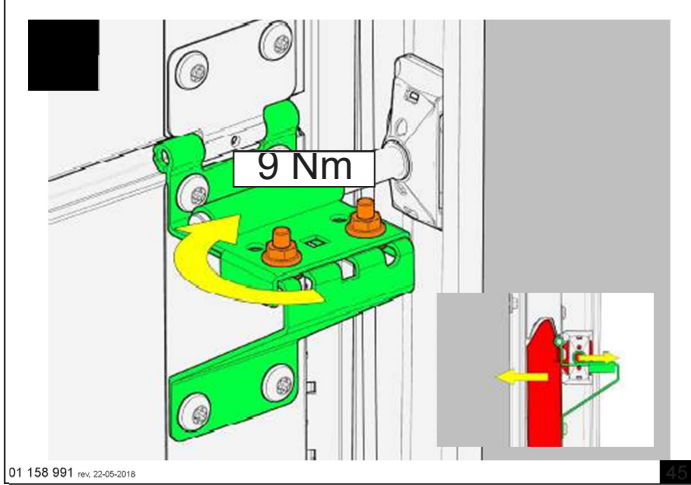
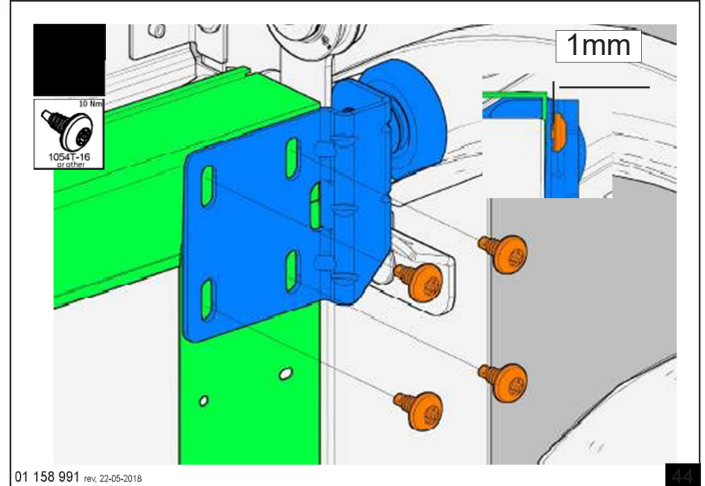
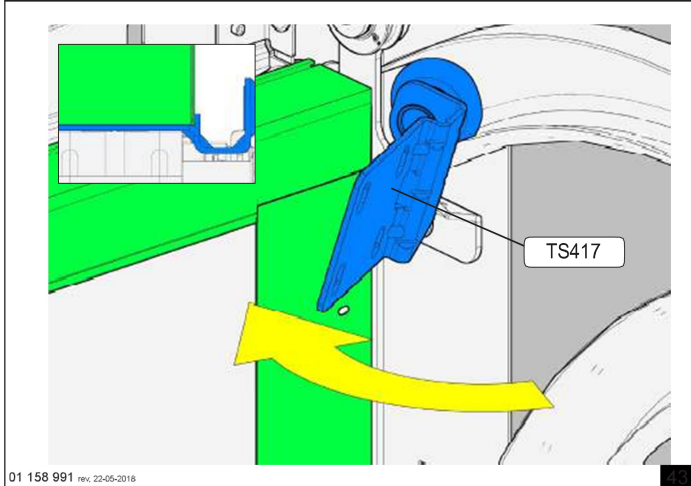
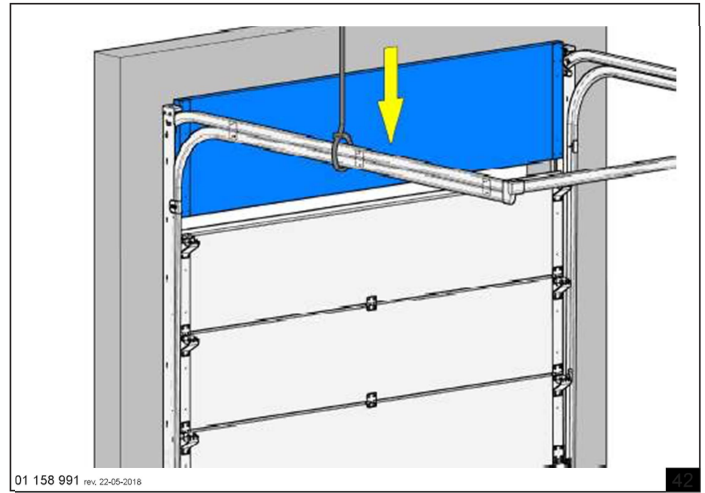
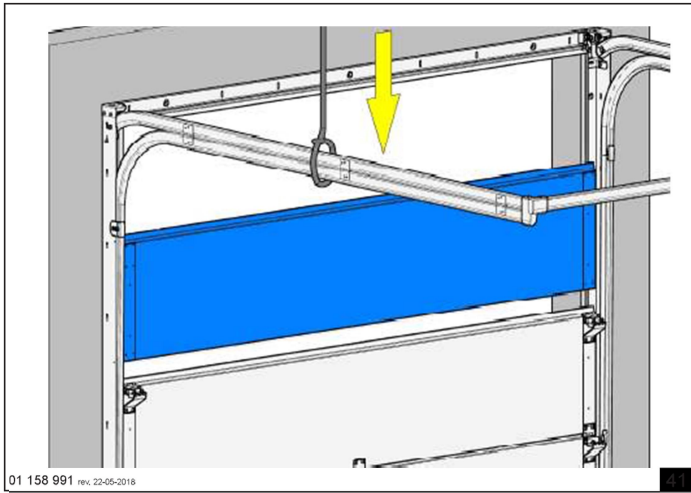

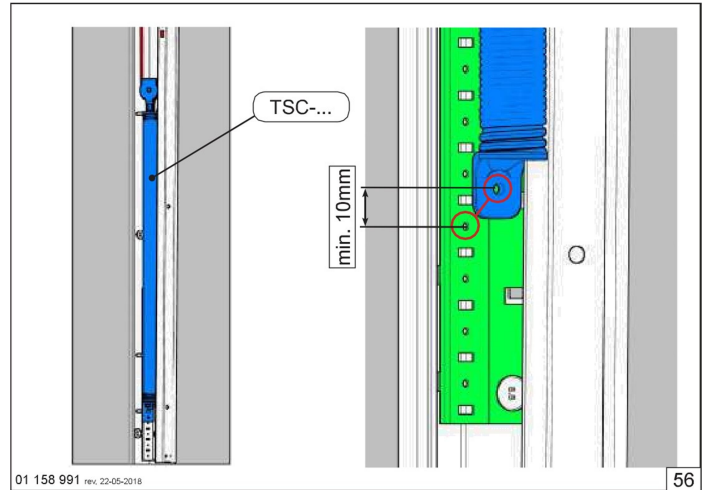
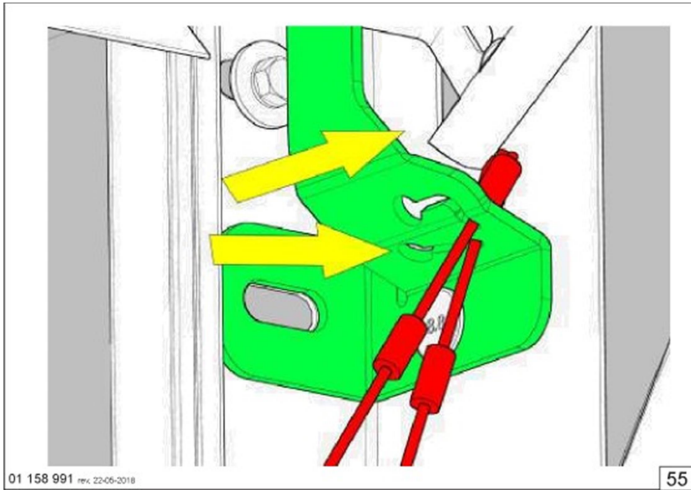
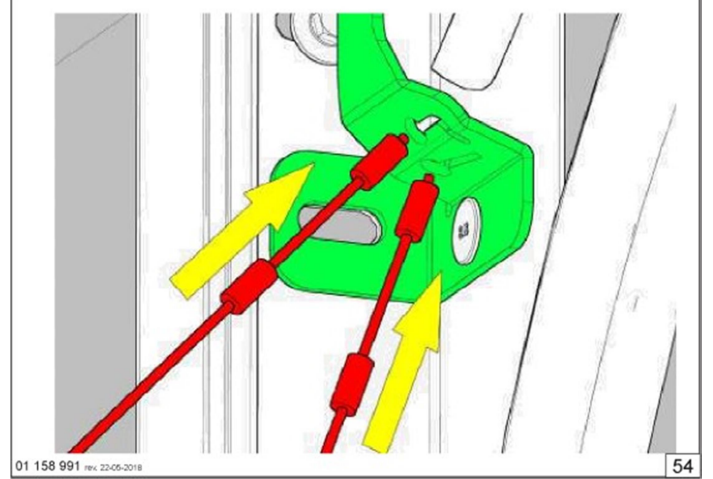
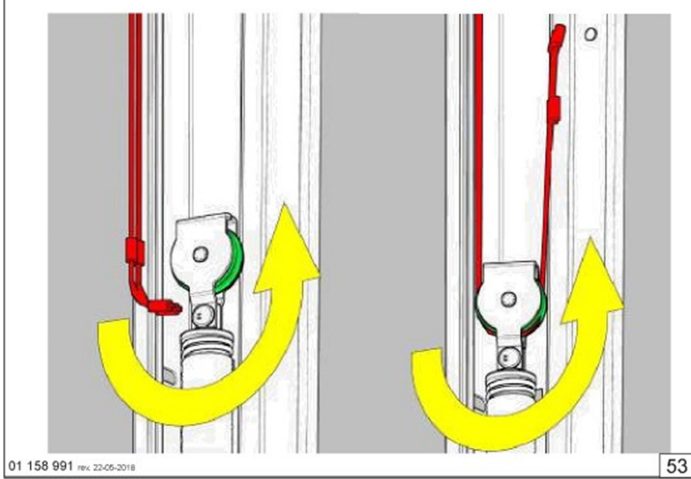
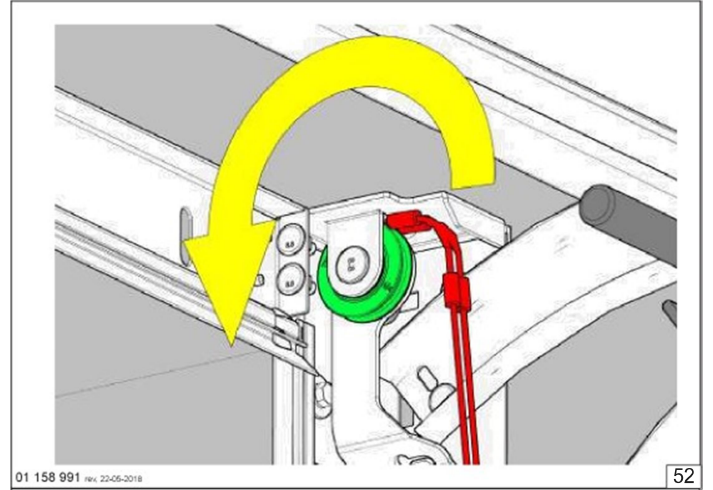
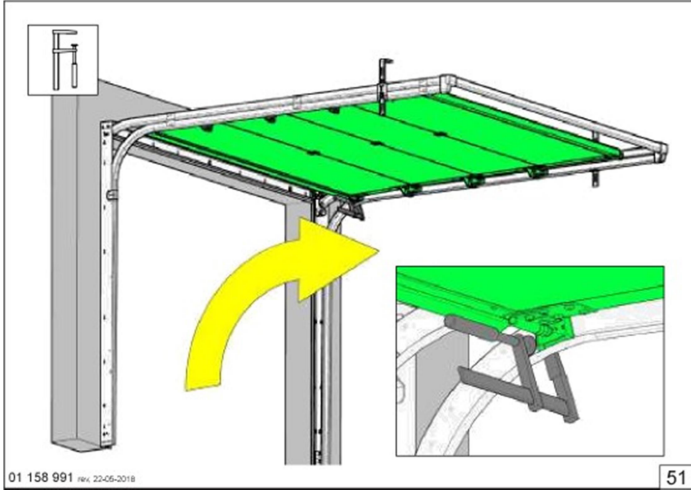
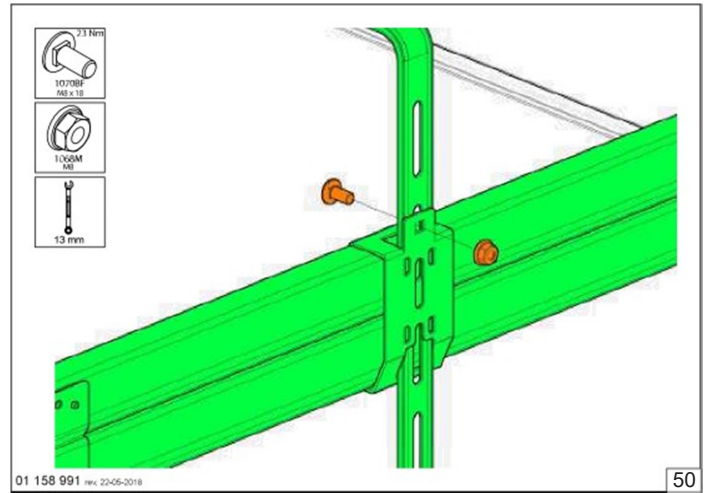
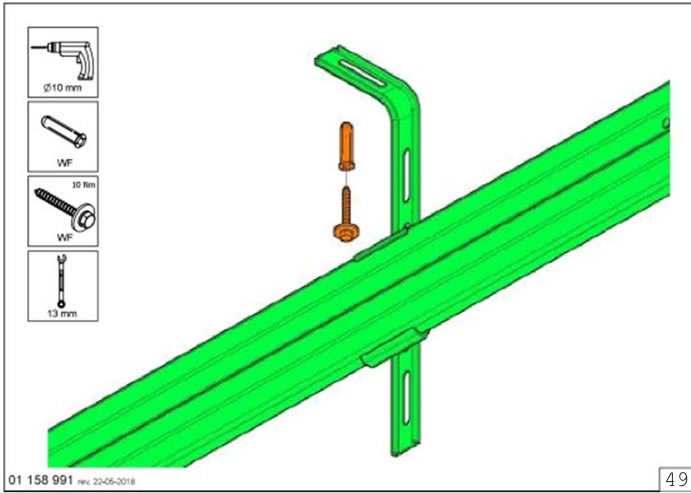

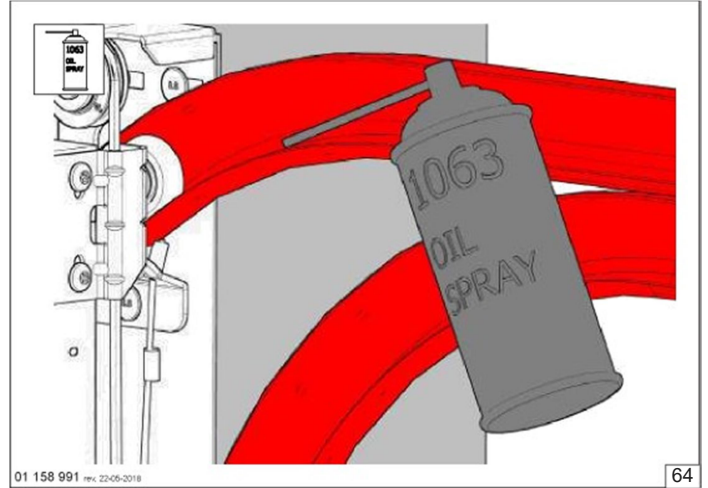
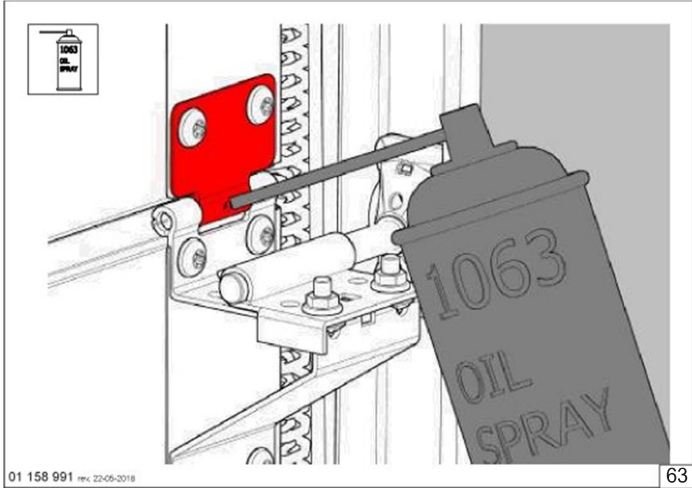
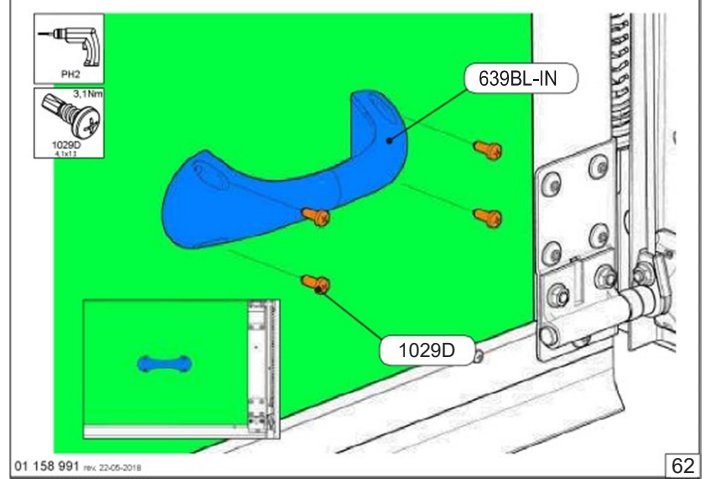
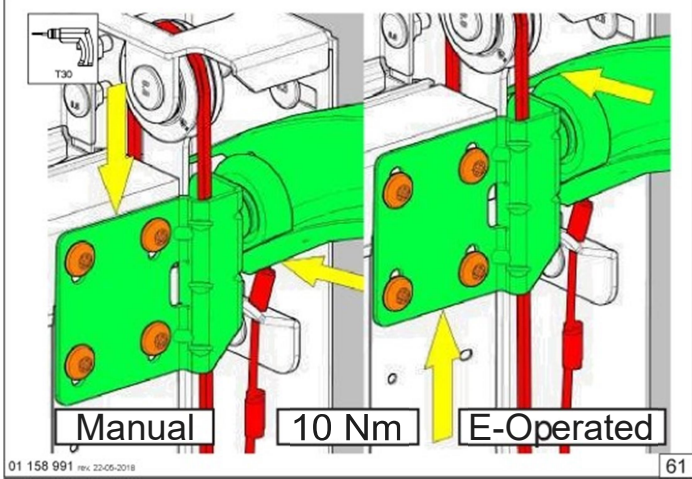
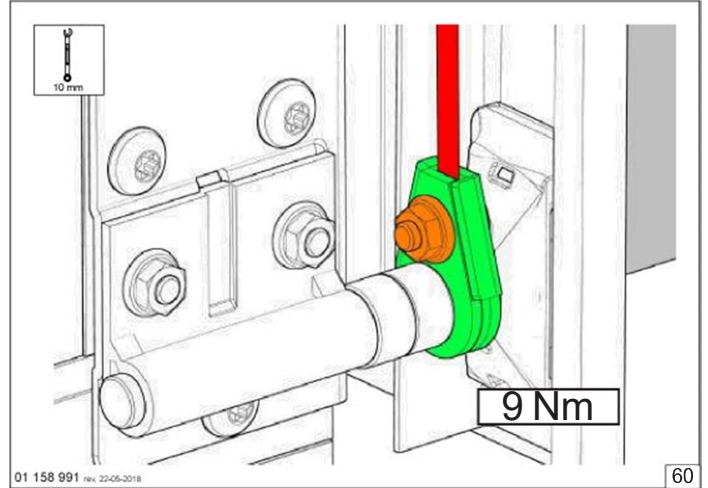
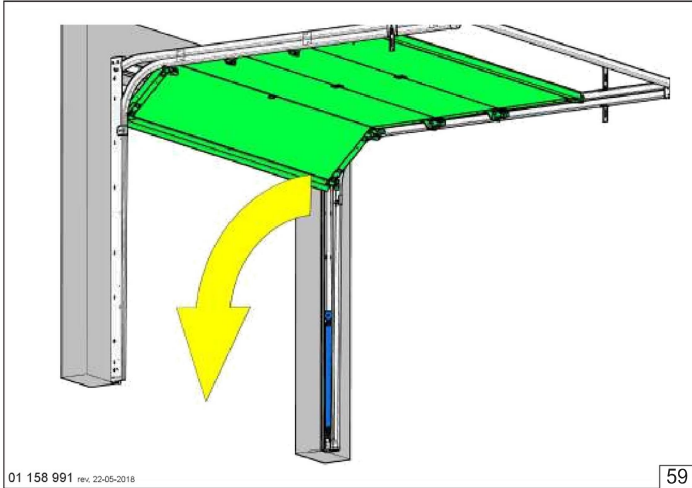
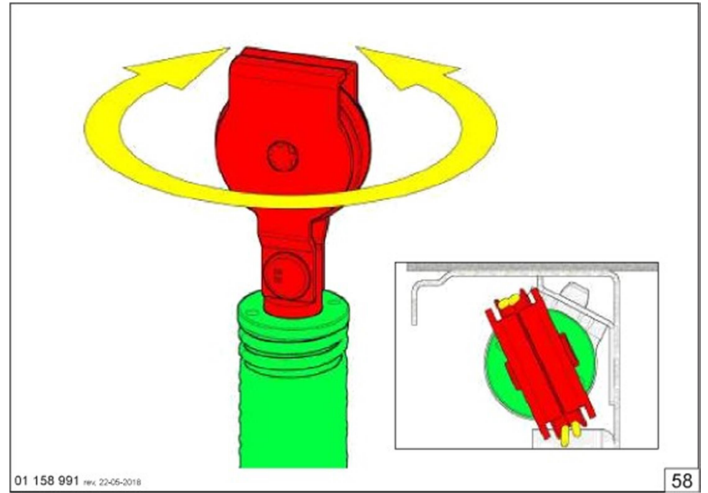
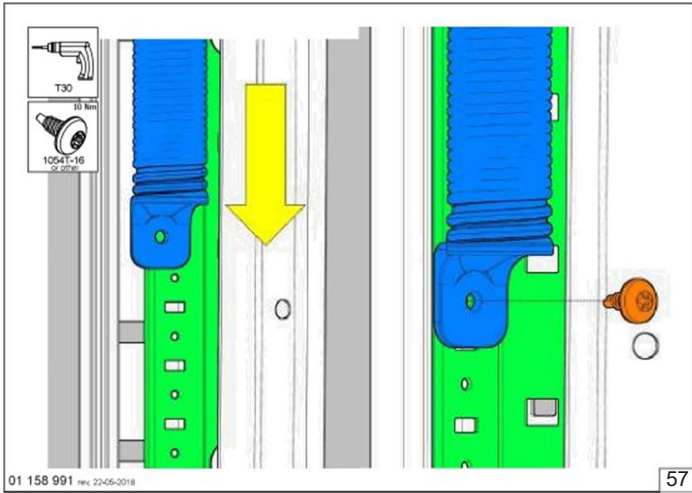

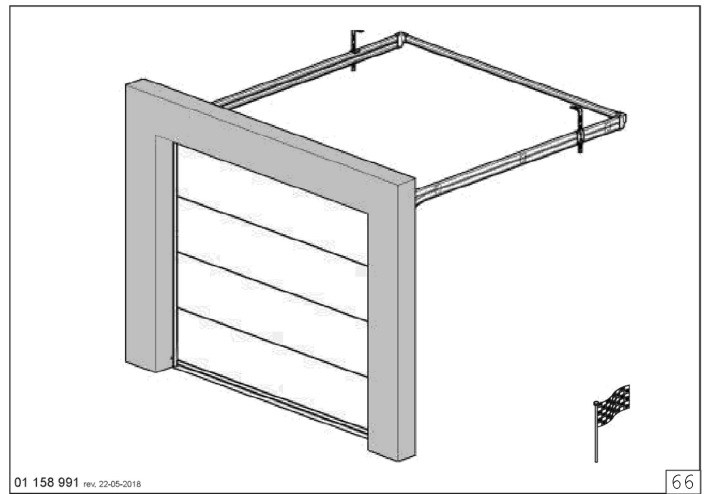
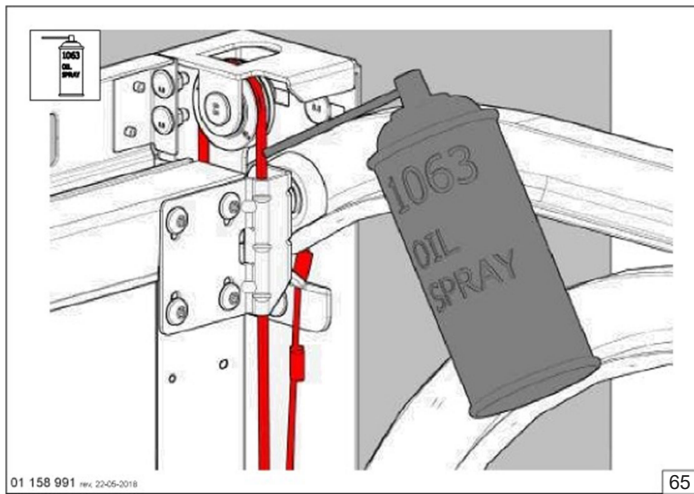

Material de fijación al edificio

Los accesorios para fijar la puerta de garaje al edificio y/o techo, no están incluidos.

Es responsabilidad del instalador asegurarse de que la estructura del edificio es segura y lo suficientemente fuerte para la puerta y sus fijaciones. La empresa instaladora es responsable de usar los materiales de fijación correctos en la superficie correcta. En la sección de imágenes no se incluirá por tanto ninguna especificación.

Mantenimiento

De acuerdo con las normas de la UE, hay que realizar regularmente el mantenimiento y la revisión del sistema de la puerta residencial. Es necesario registrar por escrito el mantenimiento. Deberá ser realizado exclusivamente por personal cualificado, o una empresa de puertas residenciales acreditada.

- 1-Lubrique la pieza móvil de las guías (pulverización de PTFE)
- 2-Lubrique los cojinetes y ejes del rodillo
- 3-Lubrique los ejes de las bisagras intermedias y laterales
- 4-Lubrique las juntas de goma (grasa especial para goma o vaselina)

Después de 3 meses (por un instalador)

Comprobar el sistema de equilibrado, si fuera necesario ajustar la tensión del muelle. Inspección visual del sistema.

Cada 6 meses o 750 ciclos (por el usuario)

Comprobar la junta lateral, superior e inferior, lubricar las piezas móviles con pulverización PTFE, limpieza de los paneles (utilice jabón para limpieza de automóviles con agua, no utilice detergentes abrasivos, elimine la suciedad de la puerta y sus alrededores. Si denota algún daño o desperfecto, consulte con un especialista para la reparación. Si la puerta está prevista de fotocélula, debe revisarse la operación (al cerrar, cortar la fotocélula con la mano, la puerta debe detenerse o invertir la maniobra)

Cada 12 meses o 1500 ciclos (por un instalador autorizado)

Comprobar los cables y las conexiones finales y abrazaderas en cuanto a desgaste, comprobar la tensión del muelle en funcionamiento manual, comprobar los rodillos, bisagras, fijaciones de muelles, juntas laterales, juntas inferior y superior y paneles. Comprobar motor de la puerta en caso de ser automatizada. (ver manual mantenimiento operador).

Utilice únicamente piezas o repuestos originales, cambiadas únicamente por un instalador autorizado. En caso de rotura de un muelle, sustituya los 2 muelles. En caso de rotura de un cable, sustituya los 2 cables.

KEY AUTOMATION CATALUNYA

C/ Càntir, 20 Nau 11

08292 Esparreguera (Barcelona)

SPAIN

www.keyautomationcatalunya.com

